

ARTÍCULO / ARTICLE:

Válvula de retención estampada PN 16 / Stamped check valve PN 16

Características destacadas/*Highlighted features:*

- Rosca **BSP/BSP threaded female: EN 10226-1 (ISO 7/1).**
- Presión de apertura/*Opening pressure = 0,03 bar.*
- Junta/*Seal: FKM.*
- Rango de temperatura de operación/*Operating temperature range: -20 a +150 °C.*

Características			
Nº	Cant.	Descripción	Material
1	1	Extremo roscado hembra superior	AISI-304/316
2	1	Cuerpo PN16	AISI-304/316
3	1	Guía del émbolo	PTFE
4	1	Base para la guía del émbolo	AISI-304/316
5	1	Extremo roscado hembra inferior	AISI-304/316
6	1	Resorte de cierre	AISI-304/316
7	1	Émbolo	AISI-304/316
8	1	Asiento émbolo	AISI-304/316
9	1	Junta	FKM

Features			
N.	Qty.	Description	Material
1	1	Top female threaded end	AISI-304/316
2	1	Check valve body PN16	AISI-304/316
3	1	Guide of valve plunger	PTFE
4	1	Base for guide of base plunger	AISI-304/316
5	1	Bottom female threaded end	AISI-304/316
6	1	Spring closure	AISI-304/316
7	1	Plunger	AISI-304/316
8	1	Plunger base	AISI-304/316
9	1	Seal	FKM

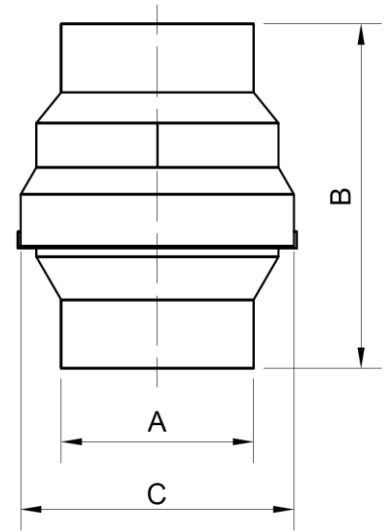
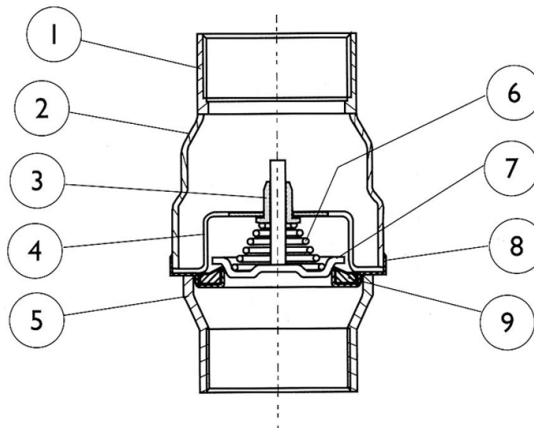

Código AISI-304L	Código AISI-316L	PN (bar)	R	A (mm)	B (mm)	C (mm)	Peso (kg/u.)
66VR065	664VR065	16	2 1/2"	80	147	113	1,425
66VR080	664VR080	16	3"	93	166	132	2,085
66VR100	664VR100	16	4"	120	193	167	3,415



Gráfico 1. Relación temperatura de operación y presión máxima / Working temperature and maximum pressure relation.

Método de cálculo / Calculation method	
Determinación de la presión máxima de operación según la válvula (DN) y la temperatura de operación.	<i>Maximum working pressure depending on the valve (DN) and the working temperature.</i>
	
Ejemplo: Con una válvula de DN 3" a 120 °C , la presión máxima de operación es de 15 bar .	<i>Example: With a DN 3" valve and a working temperature of 120 °C, we have a maximum working pressure of 15 bar.</i>

Nota / Note:

Los valores mostrados en esta ficha son datos aproximados y meramente orientativos, que pueden verse alterados por factores como el tipo de fluido, la densidad, la viscosidad y la rugosidad de la superficie del material. INOXPRES, S.A no se responsabiliza de los cálculos realizados por terceros, las ingenierías y los instaladores deben realizar sus propios cálculos y comprobaciones de las instalaciones proyectadas

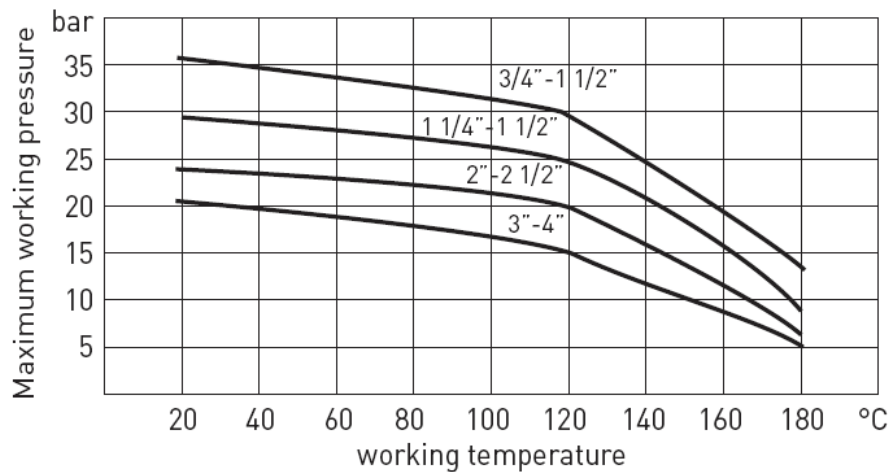
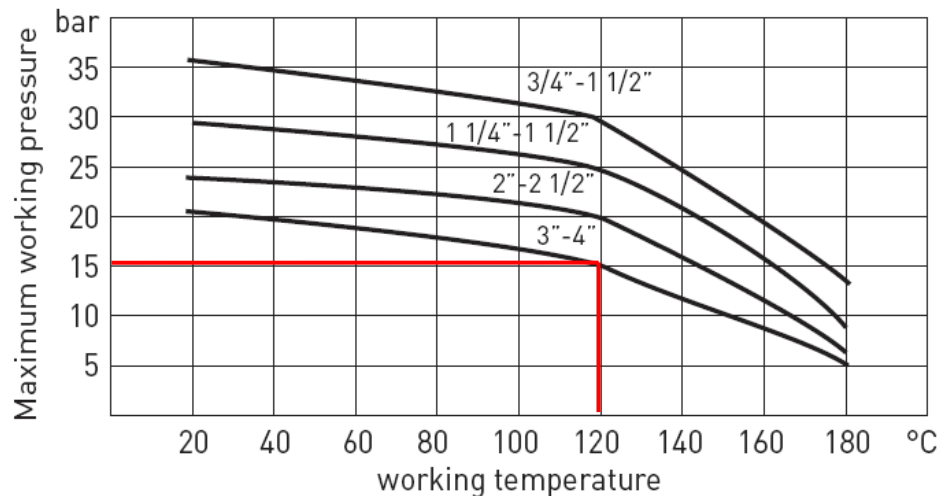
La relación comercial entre INOXPRES, S.A y sus clientes, estará sujeta a las condiciones generales de venta publicada en el enlace www.inoxpres.com/condiciones-generales-de-venta/

The values shown in this sheet are approximate and merely indicative data, which can be altered by factors such as the type of fluid, the density, the viscosity and the roughness of the material's surface. INOXPRES, S.A is not responsible for the calculations made by third parties, engineering companies and installers must carry out their own calculations and checks of the planned installations.

The commercial relationship between INOXPRES, S.A and its clients will be subject to the general conditions of sale published in the link www.inoxpres.com/condiciones-generales-de-venta/