

ARTÍCULO / ARTICLE:

Brida socket welding 150 lbs / Welding socket welding 150 lbs

Características principales / Main features:

- **Material / Material:** Acero inoxidable ASTM A182 F-316L / Stainless Steel ASTM A182 F-316L.
- **Presión Nominal (PN) / Nominal Pressure (PN):** 150 lbs (≈10 bar).
- **Tipo de brida / Flange type:** Socket welding.
- **Tipo de cara / Face type:** RF (resalte para junta / raised face).
- **Brida según normativa / Flange according to the standard:** ANSI/ASME B16.5.
- **Temperatura máxima de operación / Maximum working temperature:** 425 °C.

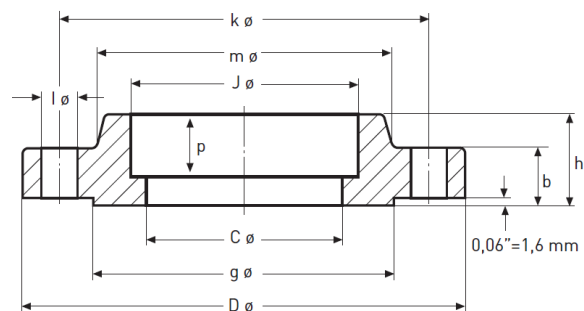

Código / Code	Tubo / Tube	Brida / Flange									Tornillos / Bolts			Peso (kg/ud)
		D _{ext} (mm)	D (mm)	J (mm)	c (mm)	p (mm)	b (mm)	h (mm)	m (mm)	g (mm)	N.	l (mm)	k (mm)	
39415SW015S4	1/2"	21,3	88,9	22,4	15,7	9,6	11,2	15,7	30,2	35,1	4	15,7	60,5	0,42
39415SW020S4	3/4"	26,7	98,6	27,7	20,8	11,1	12,	15,7	38,1	42,9	4	15,7	69,9	0,59
39415SW025S4	1"	33,4	108,0	34,5	26,7	12,7	14,2	17,5	49,3	50,8	4	15,7	79,2	0,81
39415SW032S4	1.1/4"	42,2	117,3	43,2	35,1	14,2	15,7	20,6	58,7	63,5	4	15,7	88,9	1,07
39415SW040S4	1.1/2"	48,3	127,0	49,5	40,9	15,7	17,5	22,4	65,0	73,1	4	15,7	98,6	1,36
39415SW050S4	2"	60,3	152,4	62,0	52,6	17,5	19,1	25,4	77,7	91,9	4	19,1	120,7	2,10
39415SW065S4	2.1/2"	73,0	177,8	74,7	62,7	19,0	22,4	28,4	90,4	104,6	4	19,1	139,7	3,33
39415SW080S4	3"	88,9	190,5	90,7	78,0	20,6	23,9	30,2	108,0	127,0	4	19,1	152,4	3,90
39415SW100S4	4"	114,3	228,6	116,1	102,4	23,8	23,8	33,3	134,9	157,2	8	19,1	190,5	5,90

Inoxpres, S.A.

Pol. Ind. Can Vinyals | C/ Elionor de Sicília, 11-13

08130 Sta. Perpètua de Mogoda (Bcn) | ESP

Tel. +34 935 754 136 | Fax +34 935 646 202

info@inoxpres.com

Presión Nominal según Temperatura / Nominal Pressure depending on the Temperature

Evolución de la presión nominal con el incremento de la temperatura / *Nominal pressure evolution with the temperature increase.*



Gráfico 1. PN 40. Relación Presión Nominal y Temperatura / *Nominal Pressure and Temperature relation.*

Método de cálculo / Calculation method	
Determinación de la Presión Nominal de una brida 150 lbs según la temperatura de operación.	<i>Nominal pressure of a 150 lbs flange depending on the working temperature.</i>

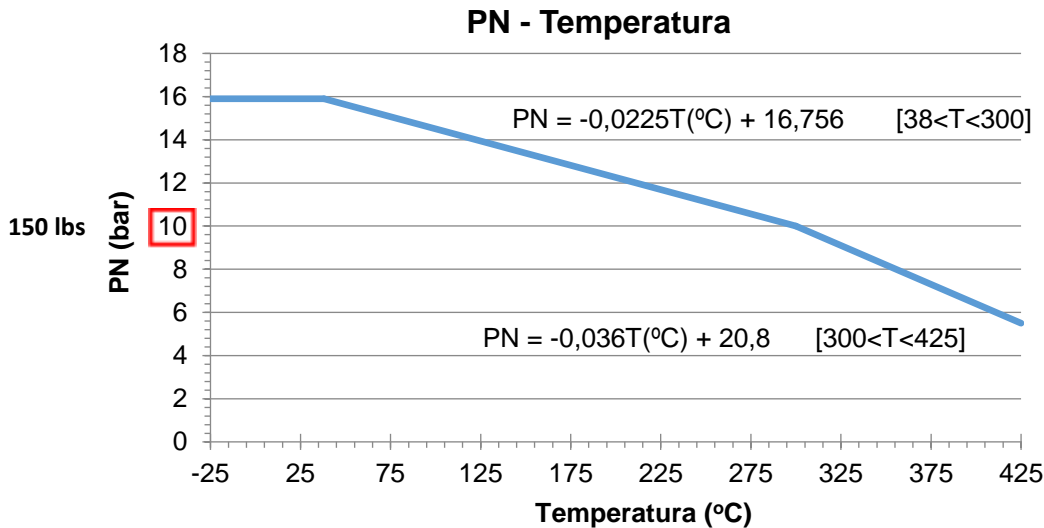
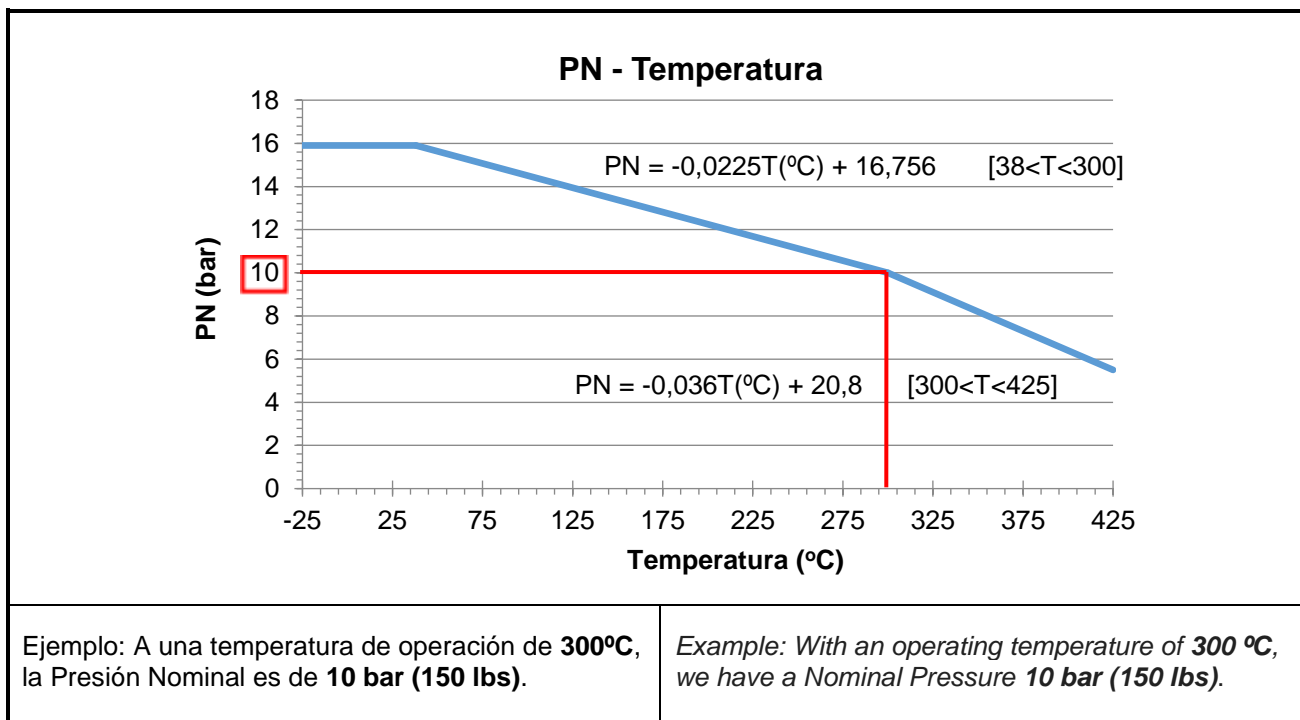

Nota: Para obtener información en relación a los campos de aplicación, consultar el manual técnico.
 Note: To obtain information relative to the application fields, consult the technical manual.

Nota / Note:

Los valores mostrados en esta ficha son datos aproximados y meramente orientativos, que pueden verse alterados por factores como el tipo de fluido, la densidad, la viscosidad y la rugosidad de la superficie del material.
 INOXPRES, S.A no se responsabiliza de los cálculos realizados por terceros, las ingenierías y los instaladores deben realizar sus propios cálculos y comprobaciones de las instalaciones proyectadas

La relación comercial entre INOXPRES, S.A y sus clientes, estará sujeta a las condiciones generales de venta publicada en el enlace www.inoxpres.com/condiciones-generales-de-venta/

The values shown in this sheet are approximate and merely indicative data, which can be altered by factors such as the type of fluid, the density, the viscosity and the roughness of the material's surface.
 INOXPRES, S.A is not responsible for the calculations made by third parties, engineering companies and installers must carry out their own calculations and checks of the planned installations.

The commercial relationship between INOXPRES, S.A and its clients will be subject to the general conditions of sale published in the link www.inoxpres.com/condiciones-generales-de-venta/

Inoxpres, S.A.

Pol. Ind. Can Vinyals | C/ Elionor de Sicília, 11-13

08130 Sta. Perpètua de Mogoda (Bcn) | ESP

Tel. +34 935 754 136 | Fax +34 935 646 202

info@inoxpres.com