

ARTÍCULO / ARTICLE:

Codo doble DIN 2353 / DIN 2353 double elbow

Características principales / Main features:

- **Material / Material:** Acero inoxidable AISI-316 Ti (1.4571) / Stainless Steel AISI-316 Ti (1.4571).
- **Accesorio según DIN 2353, ISO 8434-1 con cono interior W, DIN 3861 (cono 24°) / Fitting according to DIN 2353, ISO 8434-1 with W internal cone, DIN 3861 (24° cone).**
- **Anillo (ovalillo) de doble filo (PDR) / Double edge cutting ring (PDR).**
- **Disponible en serie L (media presión) y S (alta presión) / Available in series L (light-duty) and S (heavy-duty).**
- **Rango de temperatura de operación / Working temperature range:** -196 °C / +400 °C.
- **Rango de presiones de operación / Working pressure range:** -1 bar / +800 bar.
- **Importante / Important:** El tubo debe ser según EN 10217-7 y EN 10216-5 con tratamiento térmico / The tube should be according to EN 10217-7 and EN 10216-5 with heat treatment.

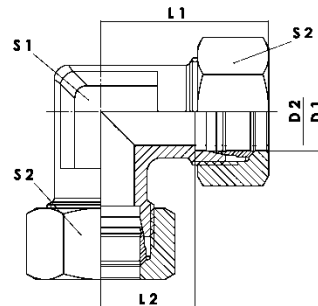
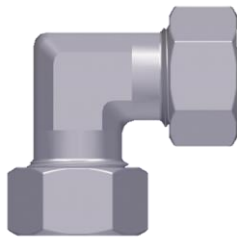

Código / Code	Serie / Series	D1 (mm)	D2 (mm)	L1 (mm)	L2 (mm)	S1 (mm)	S2 (mm)	Peso (kg/ud)	PN (bar)
55CD06L	L	6	4	27	12	12	14	0,048	500
55CD08L		8	6	29	14	12	17	0,067	500
55CD10L		10	8	30,5	15	14	19	0,085	500
55CD12L		12	10	32	17	17	22	0,113	400
55CD15L		15	12	36,5	21	19	27	0,189	400
55CD18L		18	15	40	23,5	24	32	0,289	400

Código / Code	Serie / Series	D1 (mm)	D2 (mm)	L1 (mm)	L2 (mm)	S1 (mm)	S2 (mm)	Peso (kg/ud)	PN (bar)
55CD22L		22	19	44,5	27,5	27	36	0,367	250
55CD28L		28	24	48	30,5	36	41	0,507	250
55CD35L		35	30	57	34,5	41	50	0,815	250
55CD42L		42	36	63,5	40	50	60	1,268	250
55CD06S	S	6	4	31	16	12	17	0,083	800
55CD08S		8	5	32,5	17	14	19	0,055	800
55CD10S		10	7	35	17,5	17	22	0,128	800
55CD12S		12	8	38	21,5	17	24	0,159	630
55CD14S		14	10	41	22	19	27	0,210	630
55CD16S		16	12	43	24,5	24	30	0,319	630
55CD20S		20	16	50	26,5	27	36	0,410	420
55CD25S		25	20	56	30	36	46	0,776	420
55CD30S		30	25	64	35,5	41	50	1,003	420
55CD38S		38	32	74	41	50	60	1,774	420

Presión máxima de trabajo según Temperatura / Maximum working pressure depending on the Temperature

Evolución de la presión máxima de trabajo con el incremento de la temperatura / Maximum working pressure evolution with the temperature increase.



Gráfico 1. Relación coeficiente de reducción de presión y Temperatura / Pressure reduction coefficient and Temperature relation.

Método de cálculo / Calculation method	
Determinación de la Presión de trabajo según la temperatura de operación y la presión nominal de un accesorio de diámetro y serie conocidos.	<i>Working pressure depending on the the working temperature and the nominal pressure of a fitting with a known diameter and series.</i>
<p>Coefficiente de reducción de presión vs temperatura</p> 	

A 120 °C, el coeficiente de reducción de presión es de 0,89. Multiplicando la presión nominal (630 bar en el caso del accesorio de D1=12 mm, D2=6 mm y serie S) por el coeficiente de reducción, se determina la presión máxima de operación.

$$P_{max} = P_{calc} \cdot C_r$$

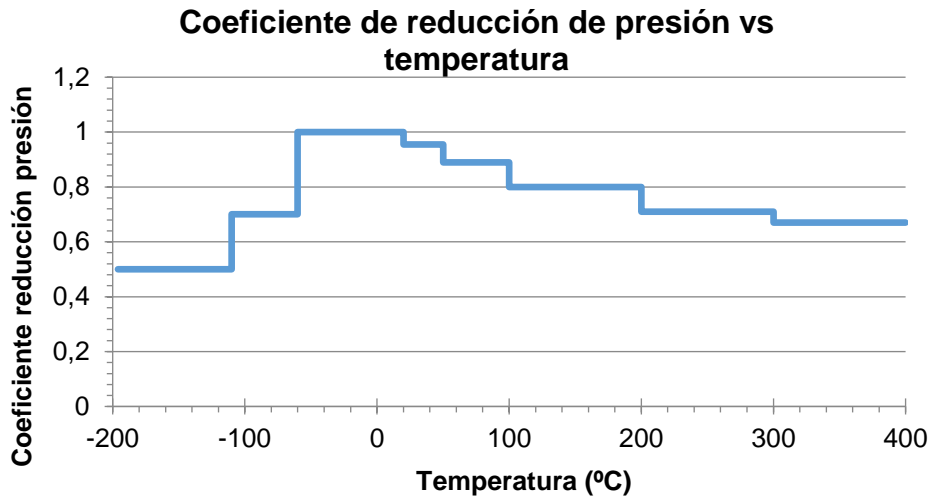
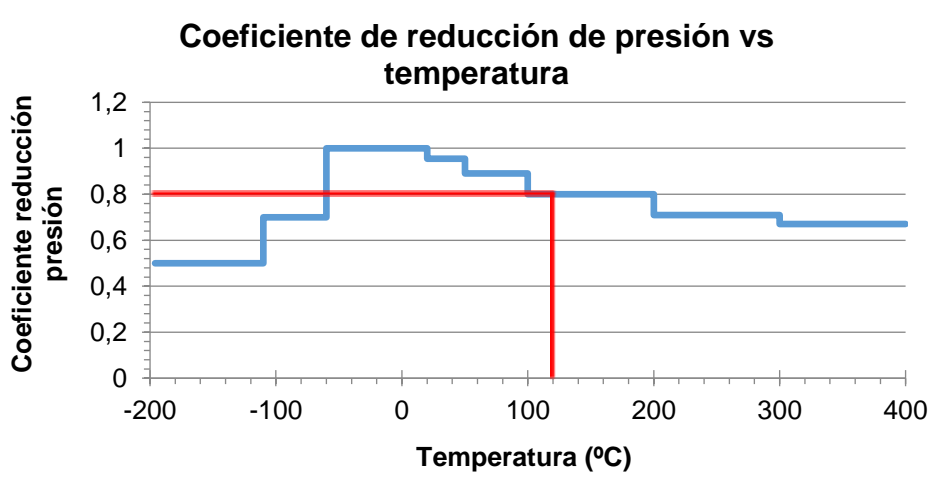
$$P_{max} = 630 \text{ bar} \cdot 0,89 = 561 \text{ bar}$$

Ejemplo: En un accesorio de **D1=12 mm, D2=6 mm** y **serie S** a una temperatura de operación de **120°C**, el coeficiente de reducción de presión es de **0,89** y la presión máxima de operación es de **561 bar**.

*Example: With a fitting of **D1=12 mm, D2=6 mm** and **series S** at an operating temperature of **120 °C**, the pressure reduction coefficient is **0,89** and the maximum working pressure is **561 bar**.*

Nota: Para obtener información en relación a los campos de aplicación, consultar el manual técnico.
Note: To obtain information relative to the application fields, consult the technical manual.

Nota / Note:

Los valores mostrados en esta ficha son datos aproximados y meramente orientativos, que pueden verse alterados por factores como el tipo de fluido, la densidad, la viscosidad y la rugosidad de la superficie del material. INOXPRES, S.A no se responsabiliza de los cálculos realizados por terceros, las ingenierías y los instaladores deben realizar sus propios cálculos y comprobaciones de las instalaciones proyectadas

La relación comercial entre INOXPRES, S.A y sus clientes, estará sujeta a las condiciones generales de venta publicada en el enlace www.inoxpres.com/condiciones-generales-de-venta/

The values shown in this sheet are approximate and merely indicative data, which can be altered by factors such as the type of fluid, the density, the viscosity and the roughness of the material's surface. INOXPRES, S.A is not responsible for the calculations made by third parties, engineering companies and installers must carry out their own calculations and checks of the planned installations.

The commercial relationship between INOXPRES, S.A and its clients will be subject to the general conditions of sale published in the link www.inoxpres.com/condiciones-generales-de-venta/

Inoxpres, S.A.

Pol. Ind. Can Vinyals l Ctra. B142 km 0,6
08130 Sta. Perpètua de Mogoda (Bcn) | ESP.
Tel. +34 935 754 136 | Fax +34 935 646 202

info@inoxpres.com