

ARTÍCULO / ARTICLE:

Codo pasamuro DIN 2353 / DIN 2353 bulkhead elbow

Características principales / Main features:

- **Material / Material:** Acero inoxidable AISI-316 Ti (1.4571) / Stainless Steel AISI-316 Ti (1.4571).
- **Accesorio según DIN 2353, ISO 8434-1 con cono interior W, DIN 3861 (cono 24°) / Fitting according to DIN 2353, ISO 8434-1 with W internal cone, DIN 3861 (24° cone).**
- **Anillo (ovalillo) de doble filo (PDR) / Double edge cutting ring (PDR).**
- **Disponible en serie L (media presión) y S (alta presión) / Available in series L (light-duty) and S (heavy-duty).**
- **Rango de temperatura de operación / Working temperature range:** -196 °C / +400 °C.
- **Rango de presiones de operación / Working pressure range:** -1 bar / +800 bar.
- **Importante / Important:** El tubo debe ser según EN 10217-7 y EN 10216-5 con tratamiento térmico / The tube should be according to EN 10217-7 and EN 10216-5 with heat treatment.

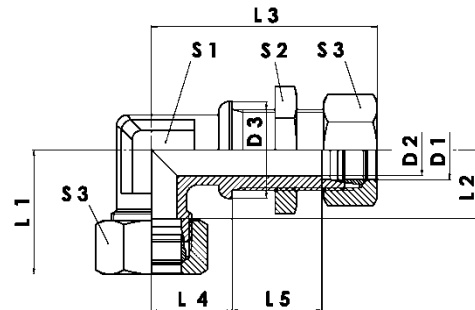
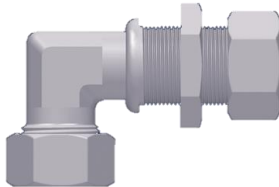

Código / Code	Serie / Series	D1 (mm)	D2 (mm)	D3 (mm)	L1 (mm)	L2 (mm)	L3 (mm)	L4 (mm)	L5 (mm)	S1 (mm)	S2 (mm)	S3 (mm)	Peso (kg/ud)	PN (bar)
55CP06L	L	6	4	17	27	12	42	14	27	12	17	14	0,073	500
55CP08L		8	6	19	29	14	42	17	27	12	19	17	0,092	500
55CP10L		10	8	22	30,5	15	43	18	28	14	22	19	0,172	500
55CP12L		12	10	24	32,5	17	44	20	29	17	24	22	0,215	400
55CP15L		15	12	27	37	21	46	23	31	19	30	27	0,345	400
55CP18L		18	15	32	40,5	23,5	49	24	32,5	24	36	32	0,380	400
55CP22L		22	19	36	44,5	27,5	51	30	34,5	27	41	36	0,490	250

Inoxpres, S.A.

Pol. Ind. Can Vinyals | C/ Elionor de Sicília, 11-13

08130 Sta. Perpètua de Mogoda (Bcn) | ESP

Tel. +34 935 754 136 | Fax +34 935 646 202

info@inoxpres.com

Código / Code	Serie / Series	D1 (mm)	D2 (mm)	D3 (mm)	L1 (mm)	L2 (mm)	L3 (mm)	L4 (mm)	L5 (mm)	S1 (mm)	S2 (mm)	S3 (mm)	Peso (kg/ud)	PN (bar)
55CP28L	S	28	24	42	47,5	30,5	52	34	35,5	36	46	41	0,678	250
55CP35L		35	30	50	57	34,5	58	39	36,5	41	55	50	1,055	250
55CP42L		42	36	60	63,5	40	59	43	36	50	65	60	1,583	250
55CP06S		6	4	19	31	16	44	17	29	12	19	17	0,117	800
55CP08S		8	5	22	32,5	17	44	18	29	14	22	19	0,185	800
55CP10S		10	7	24	34,5	17,5	46	20	29,5	17	24	22	0,195	800
55CP12S		12	8	27	38,5	21,5	47	21	30,5	17	27	24	0,245	630
55CP14S		14	10	27	40,5	22	50	23	32	19	30	27	0,375	630
55CP16S		16	12	30	44	24,5	50	24	31,5	24	32	30	0,395	630
55CP20S		20	16	36	49,5	26,5	55	30	33,5	27	41	36	0,606	420
55CP25S		25	20	42	55,5	30	59	34	35	36	46	46	1,050	420
55CP30S		30	25	50	63,5	35,5	64	39	37,5	41	50	50	1,360	420
55CP38S		38	32	60	74	41	68	43	37	50	65	60	2,060	420

Presión máxima de trabajo según Temperatura / Maximum working pressure depending on the Temperature

Evolución de la presión máxima de trabajo con el incremento de la temperatura / Maximum working pressure evolution with the temperature increase.



Gráfico 1. Relación coeficiente de reducción de presión y Temperatura / Pressure reduction coefficient and Temperature

Método de cálculo / Calculation method	
<p>Determinación de la Presión de trabajo según la temperatura de operación y la presión nominal de un accesorio de diámetro y serie conocidos.</p>	<p><i>Working pressure depending on the the working temperature and the nominal pressure of a fitting with a known diameter and series.</i></p>
<p>Coeficiente de reducción de presión vs temperatura</p> 	
<p>A 120 °C, el coeficiente de reducción de presión es de 0,89. Multiplicando la presión nominal (630 bar en el caso del accesorio de D1=12 mm y serie S) por el coeficiente de reducción, se determina la presión máxima de operación.</p> $P_{max} = P_{calc} \cdot C_r$ $P_{max} = 630 \text{ bar} \cdot 0,89 = 561 \text{ bar}$	
<p>Ejemplo: En un accesorio de D1=12 mm y serie S a una temperatura de operación de 120°C, el coeficiente de reducción de presión es de 0,89 y la presión máxima de operación es de 561 bar.</p>	<p><i>Example: With a fitting of D1=12 mm and series S at an operating temperature of 120 °C, the pressure reduction coefficient is 0,89 and the maximum working pressure is 561 bar.</i></p>

Nota: Para obtener información en relación a los campos de aplicación, consultar el manual técnico.
 Note: To obtain information relative to the application fields, consult the technical manual.

Nota / Note:

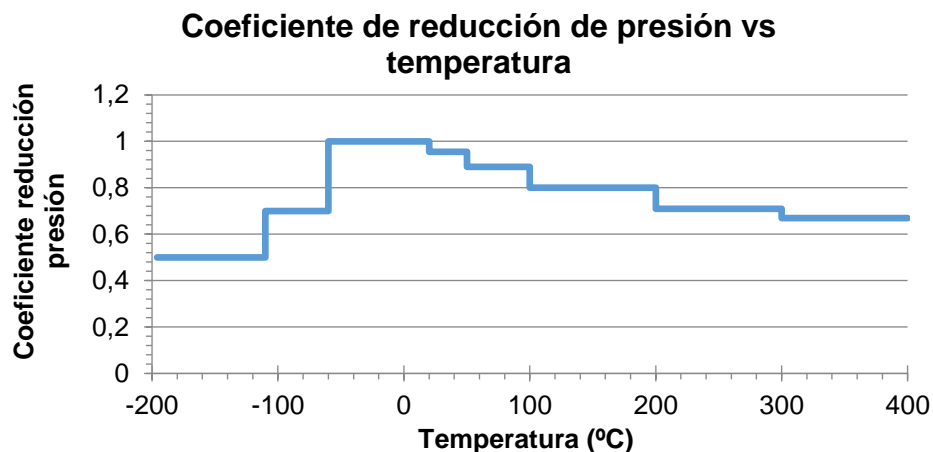
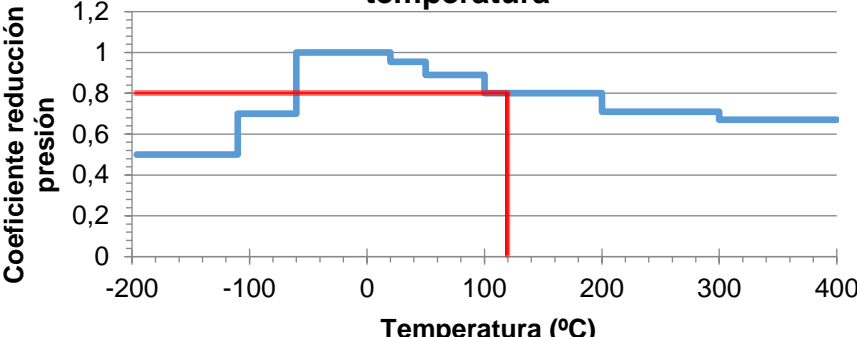
Los valores mostrados en esta ficha son datos aproximados y meramente orientativos, que pueden verse alterados por factores como el tipo de fluido, la densidad, la viscosidad y la rugosidad de la superficie del material.
 INOXPRES, S.A no se responsabiliza de los cálculos realizados por terceros, las ingenierías y los instaladores deben realizar sus propios cálculos y comprobaciones de las instalaciones proyectadas

La relación comercial entre INOXPRES, S.A y sus clientes, estará sujeta a las condiciones generales de venta publicada en el enlace www.inoxpres.com/condiciones-generales-de-venta/

*The values shown in this sheet are approximate and merely indicative data, which can be altered by factors such as the type of fluid, the density, the viscosity and the roughness of the material's surface.
 INOXPRES, S.A is not responsible for the calculations made by third parties, engineering companies and installers must carry out their own calculations and checks of the planned installations.*

The commercial relationship between INOXPRES, S.A and its clients will be subject to the general conditions of sale published in the link www.inoxpres.com/condiciones-generales-de-venta/

Inoxpres, S.A.

Pol. Ind. Can Vinyals | C/ Elionor de Sicília, 11-13

08130 Sta. Perpètua de Mogoda (Bcn) | ESP

Tel. +34 935 754 136 | Fax +34 935 646 202

info@inoxpres.com